

Zawory i rozdzielacze sterowane pneumatycznie i elektromagnetycznie z systemem grzybkowym serii 700

Zawory sterowane pneumatycznie M5

Zawory sterowane pneumatycznie G 1/8"

Zawory sterowane elektromagnetycznie G 1/8"

Zawory do montażu w grupy G 1/8"

Zawory i elektrozawory G 1/4"

Zawory i elektrozawory G 1/4"
do montażu w grupy

Zawory i elektrozawory G 3/8"
do powietrza i próżni

Zawory i elektrozawory G 3/4"
do powietrza i próżni

Zawory i elektrozawory G 1"
do powietrza i próżni

Zawory i elektrozawory G 1,5"
do powietrza i próżni



Opis serii

Zawory sterowane pneumatycznie i elektromagnetycznie o dużym przepływie. Zawory grzybkowe tej serii przeznaczone do sprężonego powietrza i próżni są produkowane tylko w wersjach 3/2 i 2/2, obie w wersji normalnie zamkniętej lub normalnie otwartej.

Zawory grzybkowe dla sprężonego powietrza używane są w aplikacjach w podobny sposób jak zawory z suwakiem. W przypadku zastosowań próżniowych należy specjalną uwagę poświęcić na właściwy dobór zaworu oraz jego właściwe przyłączenie do pompy próżniowej.

Kod zamówieniowy odnosi się do zaworu wraz z mechanizmem pilota ("M2" lub "M2/V" w przypadku próżni- patrz seria 300). Cewki należy zamawiać osobno.

Cewki z homologacją na rynki U.S.A. i Kanadę dostępne na zapytanie.

Materiały konstrukcyjne :

	G 3/8"	G 1/2" - G 3/4"	G 1"	G 1,5"
Korpus	Anodyzowane aluminium	Stop cynku	Stop aluminium	Anodyzowane aluminium
Pokrywy dolne		Anodyzowane aluminium		
Aktuator		Olejoodporna guma (NBR)		
Tłoczki		Aluminium		
Pręcik aktuatora		Stal nierdzewna AISI 303		
Sprężyna		Stal nierdzewna AISI 302		
Uszczelki tłoczka		Olejoodporna guma (NBR)		

Użytkowanie i obsługa:

Czas bezawaryjnej pracy tych rozdzielaczy elektromagnetycznych w normalnych warunkach pracy określa się na 10 do 15 milionów cykli. Właściwe smarowanie zapobiega przedwczesnemu zużyciu uszczelnień, właściwa filtracja powietrza zabezpiecza przed gromadzeniem się kurzu i brudu powodującego niewłaściwą pracę rozdzielacza. Należy przestrzegać podanych zakresów ciśnienia i temperatury pracy.

W przypadku pracy rozdzielacza w środowisku zapyłonym, wyjścia odpowietrzające powinny być zabezpieczone przed wnikaniem pyłu i kurzu.

Dla tych zaworów, ze względu na ich konstrukcję oraz zastosowanie nie przewidziano części zamiennych do wymiany we własnym zakresie. W razie konieczności wystarczy oczyścić wewnętrzne części zaworu. Należy przestrzegać oznaczeń na przyłączach zaworów.

Oznaczenia przyłączy na zaworach do próżni:

NORMALNIE ZAMKNIĘTE,
WEWNĘTRZNE ZASILANIE PILOTA

779/V.32.0.1AC P=1=ODPOWIETRZENIE
773/V.32.0.1AC A=2=WYJŚCIE
771/V.32.0.1AC R=3=POMPA PRÓŻNI

NORMALNIE OTWARTE
WEWNĘTRZNE ZASILANIE PILOTA

779/V.32.0.1AA P=1=POMPA PRÓŻNI
773/V.32.0.1AA A=2=WYJŚCIE
771/V.32.0.1AA R=3=ODPOWIETRZENIE

NORMALNIE ZAMKNIĘTE,
ZEWNĘTRZNE ZASILANIE PILOTA

779/V.32.0.1C
773/V.32.0.1C
771/V.32.0.1C
P=1=POMPA PRÓŻNI
A=2=WYJŚCIE
R=3=ODPOWIETRZENIE
779/V.32.11.1C
773/V.32.11.1C
771/V.32.11.1C

NORMALNIE OTWARTE
ZEWNĘTRZNE ZASILANIE PILOTA

779/V.32.0.1A
773/V.32.0.1A
771/V.32.0.1A
P=1=ODPOWIETRZENIE
A=2=WYJŚCIE
R=3=POMPA PRÓŻNI
779/V.32.11.1A
773/V.32.11.1A
771/V.32.11.1A

**Sterowany pneumatycznie
monostabilny - powrót sprężyną**

3/2

Kod zamówieniowy

771.32.11.1C
Normalnie zamknięty

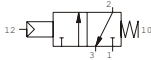

Waga gr. 1060

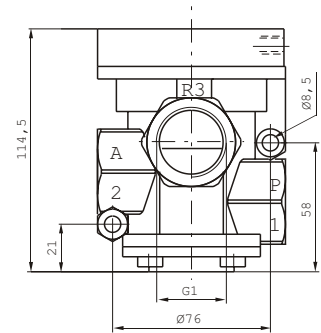
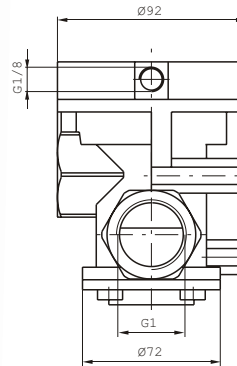

Minimalne ciśnienie pracy 2 bary

**Sterowany elektromagnetycznie
monostabilny - powrót sprężyną**

3/2

Kod zamówieniowy

771.32.0.1AC.M2
Zasilanie wewnętrzne pilota N.Z.

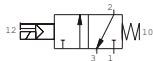

771.32.0.1C.M2
Zasilanie zewnętrzne N.Z.

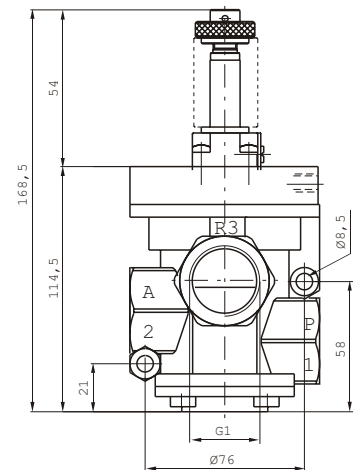
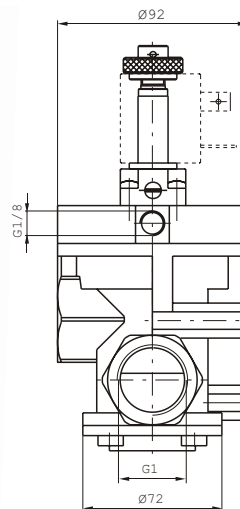
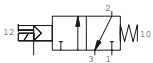

Waga gr. 1120

Minimalne ciśnienie pracy 2,5 bara (zasilanie zewnętrzne pilota), 3 bary (zasilanie wewnętrzne pilota)

Dane techniczne	Medium	Maksymalne ciśnienie pracy	Temperatura pracy		przełt. przy 6 bar ze spadk. p = 1	średnica nominalna	przyłącza robocze	przyłącza sterujące
	Filtrowane i naolejone powietrze	10 bar	min.	maks.				
			-5°C	+70°C zawory +50 C elektrozaw.	12000 NI/min	25 mm.	G 1"	G 1/8"

**Sterowany pneumatycznie
monostabilny - powrót sprężyną**

3/2

Kod zamówieniowy

771/V.32.11.1A
Normalnie otwarty

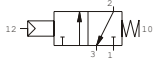

771/V.32.11.1C
Normalnie zamknięty

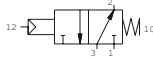

Waga gr. 1060

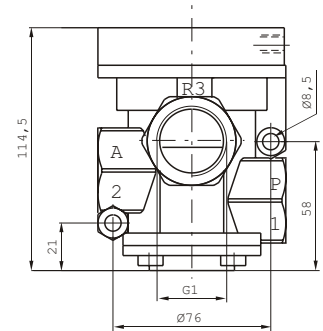
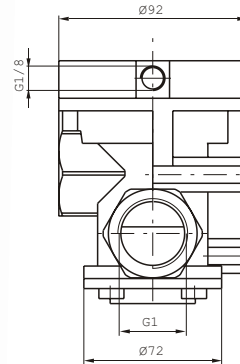

Minimalne ciśnienie pracy 2 bary

**Sterowany elektromagnetycznie
monostabilny - powrót sprężyną**

3/2

Kod zamówieniowy

771/V.32.0.1AA.M2/V
Zasilanie wewnętrzne pilota N.O.

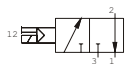

771/V.32.0.1AC.M2/V
Zasilanie wewnętrzne pilota N.Z.

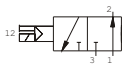

771/V.32.0.1A.M2
Zasilanie zewnętrzne N.O.

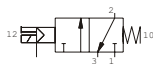

771/V.32.0.1C.M2
Zasilanie zewnętrzne N.Z.

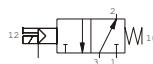

Waga gr. 1120

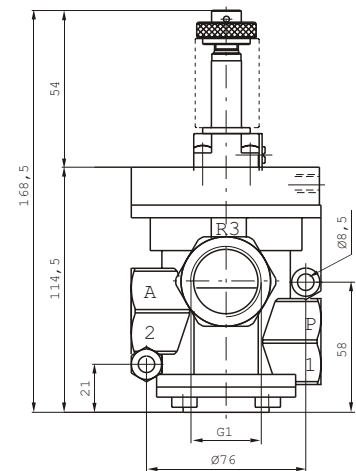
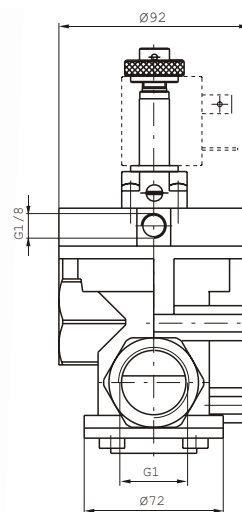

Minimalne ciśnienie pracy 2 bary (zasilanie zewnętrzne pilota)

Dane techniczne	Medium	Temperatura pracy		średnica nominalna	przyłącza robocze	przyłącza sterujące
	próżnia	min.	maks.			
	próżnia	-5° C	+70°C zawory +50 C elektrozawory	25 mm	G 1"	G 1/8"

**Sterowany pneumatycznie
monostabilny - powrót sprężyną**

2/2

Kod zamówieniowy

776.22.11.1C
Normalnie zamknięty

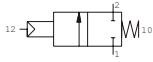

Waga gr. 3950

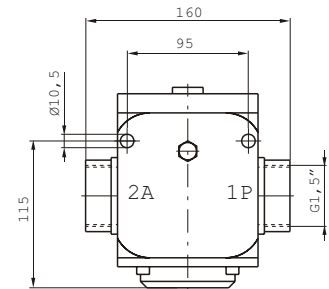
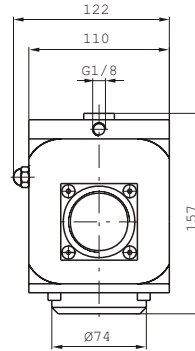

Minimalne ciśnienie pracy 2,5 bary

**Sterowany elektromagnetycznie
monostabilny - powrót sprężyną**

2/2

Kod zamówieniowy

776.22.0.1AC.S*
Zasilanie wewnętrzne pilota N.Z.

* = kod napięcia cewki
(patrz seria 300 strona 1.23)

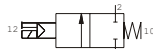

776.22.0.1C.S*
Zasilanie zewnętrzne N.Z.

* = kod napięcia cewki
(patrz seria 300 strona 1.23)

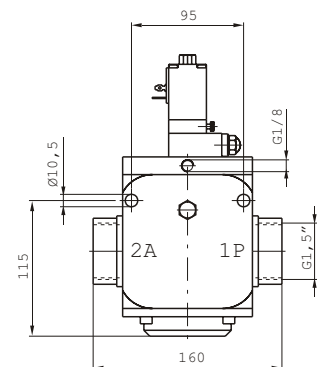
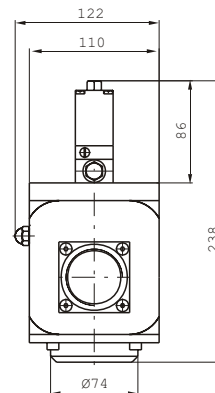
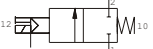

Waga gr. 4450

Minimalne ciśnienie pracy 2,5 bara (zasilanie zewnętrzne pilota), 3 bary (zasilanie wewnętrzne pilota)

Dane techniczne	Medium	Maksymalne ciśnienie pracy	Temperatura pracy		przepl. przy 6 bar ze spadk. p = 1	średnica nominalna	przyłącza robocze	przyłącza sterujące
	Filterowane i naolejone powietrze	10 bar	min.	maks.				
			-5° C	+70°C zawory +50 C elektrozwaw.	33500 NI/min	38 mm.	G 1,5"	G 1/8"

**Sterowany pneumatycznie
monostabilny - powrót sprężyną**

3/2

Kod zamówieniowy

776.32.11.1C
Normalnie zamknięty

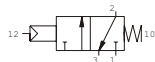

Waga gr. 3900

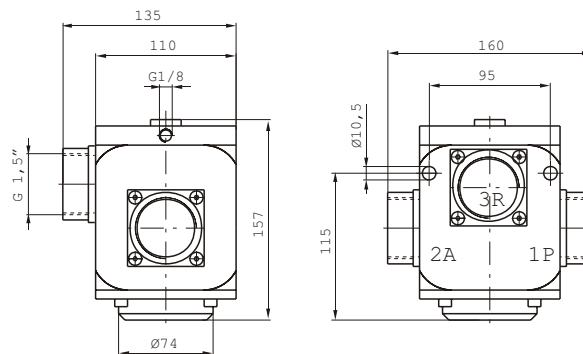

Minimalne ciśnienie pracy 2,5 bara

**Sterowany elektromagnetycznie
monostabilny - powrót sprężyną**

3/2

Kod zamówieniowy

776.32.0.1AC.S*

Zasilanie wewnętrzne pilota N.Z.

* = kod napięcia cewki
(patrz seria 300 strona 1.23)

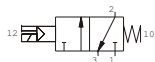

776.32.0.1C.S*

Zasilanie zewnętrzne N.Z.

* = kod napięcia cewki
(patrz seria 300 strona 1.23)

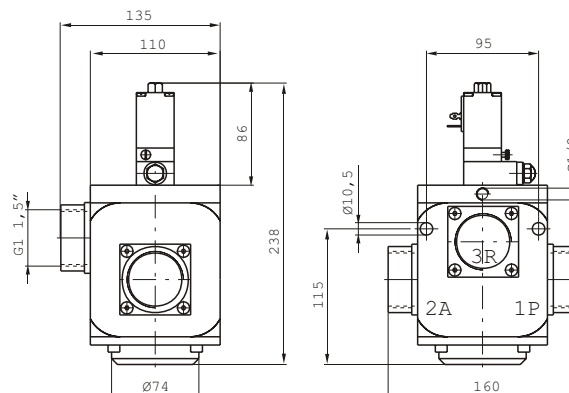
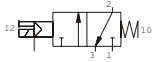

Waga gr. 4450

Minimalne ciśnienie pracy 2,5 bara (zasilanie zewnętrzne pilota), 3 bary (zasilanie wewnętrzne pilota)

Dane techniczne	Medium	Maksymalne ciśnienie pracy	Temperatura pracy		przepl. przy 6 bar ze spadk. p = 1	średnica nominalna	przyłącza robocze	przyłącza sterujące
	Filterowane i naolejone powietrze		min.	maks.				
		10 bar	-5°C	+70°C zawory +50 C elektrozaw.	33500 NI/min	38 mm	G 1,5"	G 1/8"

**Sterowany pneumatycznie
monostabilny - powrót sprężyną**

2/2

Kod zamówieniowy

776/V.22.11.1C
Normalnie zamknięty

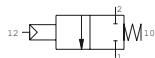

Waga gr. 3950

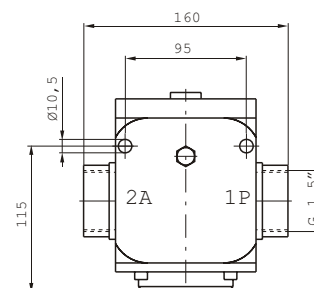
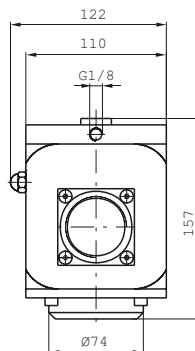

Minimalne ciśnienie pracy 2 bary

**Sterowany elektromagnetycznie
monostabilny - powrót sprężyną**

2/2

Kod zamówieniowy

776/V.22.0.1C.S*
Zasilanie zewnętrzne N.Z.

* = kod napięcia cewki
(patrz seria 300 strona 1.23)

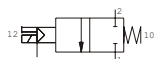

Waga gr. 4450

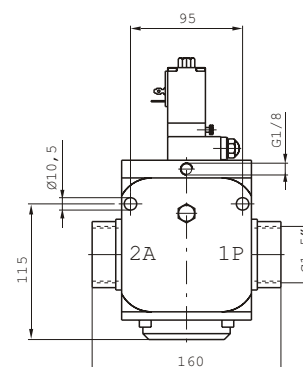
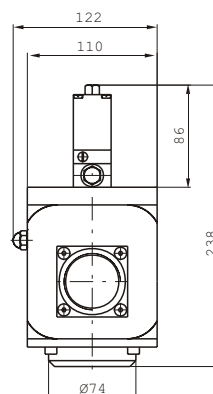

Minimalne ciśnienie pracy 2 bary

Dane techniczne	Medium	Temperatura pracy		średnica nominalna	przyłącza robocze	przyłącza sterujące
	próżnia	min.	maks.			
	próżnia	-5° C	+70°C zawory +50 C elektrozapory	38 mm.	G 1,5"	G 1/8"

**Sterowany pneumatycznie
monostabilny - powrót sprężyną**

3/2

Kod zamówieniowy

776/V.32.11.1A

Normalnie otwarty

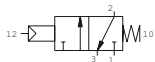

776/V.32.11.1C

Normalnie zamknięty

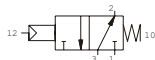

Waga gr. 3900

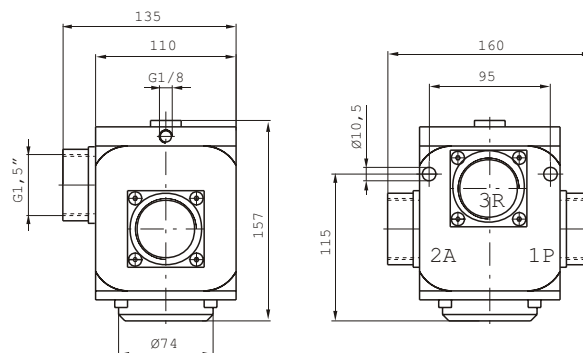

Minimalne ciśnienie pracy 2 bary

**Sterowany elektromagnetycznie
monostabilny - powrót sprężyną**

3/2

Kod zamówieniowy

776/V.32.0.1A.S*

Zasilanie zewnętrzne N.O.

* = kod napięcia cewki
(patrz seria 300 strona 1.23)

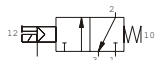

776/V.32.0.1C.S*

Zasilanie zewnętrzne N.Z.

* = kod napięcia cewki
(patrz seria 300 strona 1.23)

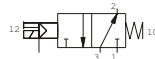

Waga gr. 4500

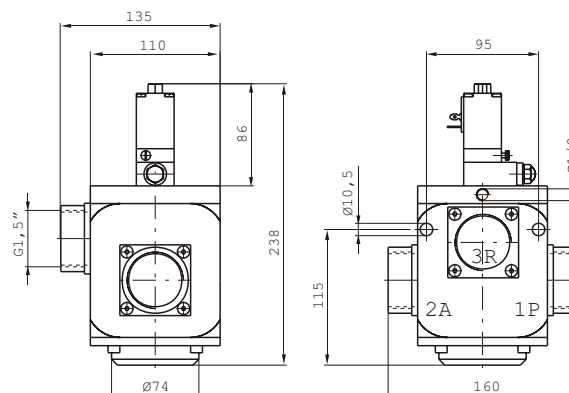

Minimalne ciśnienie pracy 2 bary (pilot zasilany zewnętrznie)

Dane techniczne	Medium	Temperatura pracy		średnica nominalna	przyłącza robocze	przyłącza sterujące
	próżnia	min.	maks.			
	próżnia	-5° C	+70°C zawory +50 C elektrozawory	38 mm	G 1,5"	G 1/8"