

## 914 Dzwonek alarmowy

- solidny, tani dzwonek alarmowy
- wysoki stopień ochrony IP 66



### Specyfikacja techniczna:

Wymiary : 167 mm x 76 mm  
(średnica x wysokość)  
Obudowa: dzwonek stalowy,  
emaliowany żywicą epoksydową  
Podłączenie: zaciski śrubowe maks. 1.5 mm<sup>2</sup>  
dławik kablowy M 16 x 1.5

Dane do zamówienia:

napięcie	24 V =	230 V ~
pobór prądu	300 mA	35 mA
	914 052 55	914 052 68 (50 Hz)
		914 053 68 (60 Hz)

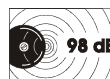
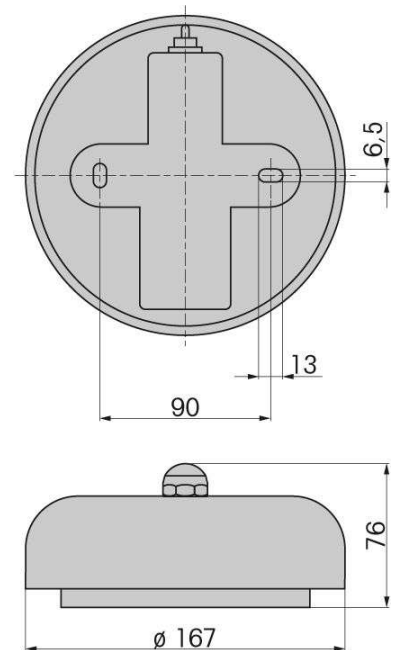

= 98 dB(A)  
~ 100 dB(A)