

815/816/817 Lampy ze światłem ciągłym/LED/błyskowym

- odporność na opady atmosferyczne i bezpośrednie działanie wody IP65
- zabezpieczenie przed odkręceniem obudowy
- wymiana żarówki od spodu (mocowanie bayonet)
- optymalne natężenie oświetlenia
- montaż na podstawie lub uchwytych
- dostępna podstawa wolno stojąca

Specyfikacja techniczna:

Wymiary (śr. X wys.): 68 x 96,5 mm
 Obudowa: PC/ABS-Blend, kolor czarny
 Klosz: przezroczysty poliwęglan
 Mocowanie: wywiercony otwór śr. 37mm (PG29)
 Połączenie: zaciski M3 wkręcane w kostkę
 ochrona przed dotykiem według VDE

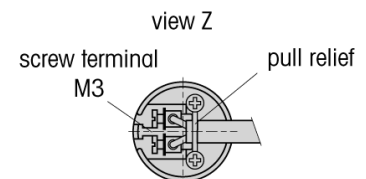
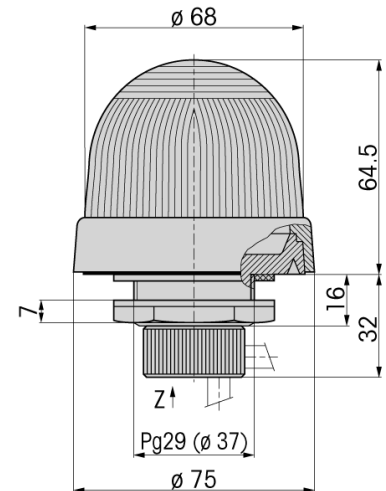

światło ciągłe:	815
Napięcie zas.:	max. 250 V
złącze żarówki:	B 15d 10W max.
Zmiana żarówki:	od tyłu, bagnet
Żarówka nie jest uwzględniona w zestawie	

światło LED:	816
Światło ciągłe:	24 V=/115V~/230V~
Światło migające:	24 V= częstotliwość 1 Hz
Światło obrotowe:	24 V= 120 r.p.m.
Prąd startowy:	<0,5 mA przy 24 V
Pobór prądu:	24V= 115V~ 230V~
ciągłe	45mA 25mA 25mA
pulsujące	25mA
obrotowe	70mA

światło błyskowe:	817
Częstotliwość błysku:	około 1 Hz
Energia błysku:	2 Ws
Średni cykl życia:	4 x 10 ⁶ błysków
Napięcie zas.:	12 V=, 24 V=, 115 V~, 230 V~
Pobór prądu:	< 195mA przy 12V= 125mA przy 24V= 20mA przy 115V~ 35mA przy 230V~
Prąd startowy:	< 0,5A przy 24V= < 0,5A przy 115V~ < 0,25A przy 230V~

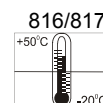
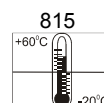

TECHNIKA SYGNAŁOWA, SYGNALIZACYJNA OPTYCZNA I DŹWIĘKOWA



Dane do zamówienia:

światło stałe	12-240 V			
czerwone	815 100 00			
zielone	815 200 00			
żółte	815 300 00			
bezbbarwne	815 400 00			
niebieskie	815 500 00			
LED światło stałe	24 V ≐	115 V ~	230 V ~	
czerwone	816 100 55	816 100 67	816 100 68	
zielone	816 200 55	816 200 67	816 200 68	
żółte	816 300 55	816 300 67	816 300 68	
bezbbarwne	816 400 55	816 400 67	816 400 68	
niebieskie	816 500 55	816 500 67	816 500 68	
LED światło migające	24 V ≐			
czerwone	816 110 55			
żółte	816 310 55			
LED światło rotacyjne	24 V ≐			
czerwone	816 130 55			
żółte	816 330 55			
światło błyskowe	12 V =	24 V =	115 V ~	230 V ~
czerwone	817 100 54	817 100 55	817 100 67	817 100 68
zielone	817 200 54	817 200 55	817 200 67	817 200 68
żółte	817 300 54	817 300 55	817 300 67	817 300 68
bezbbarwne	817 400 54	817 400 55		817 400 68
niebieskie	817 500 54	817 500 55		817 500 68

Akcesoria:

żarówka BA 15d długość maks. 52 mm	
12 V, 7 W	955 015 34
24 V, 7 W	955 015 35
48 V, 7 W	955 015 36
115 V, 7 W	955 015 37
230 V, 7 W	955 015 38

Adapter rury:	975 812 01
Podstawa z rurą o śr.25mm/110mm:	975 840 10
Podstawa z tubą:	975 840 90
Podstawa:	975 812 02
Rura alumin.110mm:	975 845 10
Rura alumin. 250mm:	975 845 25
Rura alumin. 400mm:	975 845 40
zabezpieczenie odkręcenia:	975 815 22
Puszka mont. pojed.:	975 815 03
Puszka mont. podwój.:	975 815 07
Puszka mont. potrój.:	975 815 08