

805/806/807 Lampy ze światłem ciągłym/LED/błyskowym

- odporność na opady atmosferyczne i bezpośrednie działanie wody **IP65**
- zabezpieczenie przed odkręceniem obudowy
- wymiana żarówki od spodu (mocowanie bayonet)
- optymalne natężenie oświetlenia
- montaż na podstawie lub uchwytych
- dostępna podstawa wolno stojąca

Specyfikacja techniczna:

Wymiary (śr. x wys.): 75 x 108 mm
 Obudowa: PC/ABS-Blend
 Klosz: przezroczysty poliwęglan
 Mocowanie: podstawa, uchwyt lub na rurze
 Połączenie: zaciski M3 wkręcane w kostce
 ochrona przed dotykiem według VDE

światło ciągłe:	805
Napięcie zas.:	max. 250 V
złącze żarówki:	B 15d 10W max.
Zmiana żarówki:	od tyłu, bagnet
Żarówka nie jest uwzględniona w zestawie	

światło LED:	806
Światło ciągłe:	24 V ≐
Światło migające:	24 V ≐ częstotliwość 1 Hz
Światło obrotowe:	24 V ≐ 120 r.p.m.
Prąd startowy:	<0,5 mA przy 24 V
Pobór prądu:	24V=
	ciągłe 45mA
	pulsujące 25mA
	obrotowe 70mA

światło błyskowe:	807
Częstotliwość błysku:	około 1 Hz
Energia błysku:	2 Ws
Średni cykl życia:	4 x 10 ⁶ błysków
Napięcie zas.:	12 V~, 24 V~, 115 V~, 230 V~
Pobór prądu:	195mA przy 12V= 125mA przy 24V= 20mA przy 115V~ 35mA przy 230V~
Prąd startowy:	< 0,5A przy 24V= < 0,5A przy 115V~ < 0,25A przy 230V~

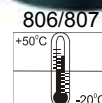
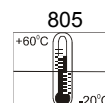
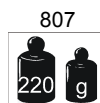
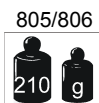

TECHNIKA SYGNAŁOWA, SYGNALIZACYJNA OPTYCZNA I DŹWIĘKOWA



Dane do zamówienia:

światło stałe		12-240 V	
Mocowanie:	rura	podstawa/uchwyt	
czerwone	805 100 00	805 105 00	
zielone	805 200 00	805 205 00	
żółte	805 300 00	805 305 00	
bezbarwne		805 405 00	
niebieskie		805 505 00	
LED światło stałe		24 V ≅	
Mocowanie:	rura	podstawa/uchwyt	
czerwone	806 100 55	806 105 55	
zielone	806 200 55	806 205 55	
żółte	806 300 55	806 305 55	
LED światło migające		24 V ≅	
Mocowanie:	rura	podstawa/uchwyt	
czerwone	806 110 55	806 115 55	
żółte	806 310 55	806 315 55	
LED światło rotacyjne		24 V ≅	
Mocowanie:	rura	podstawa/uchwyt	
czerwone	806 130 55	806 135 55	
żółte	806 330 55	806 335 55	

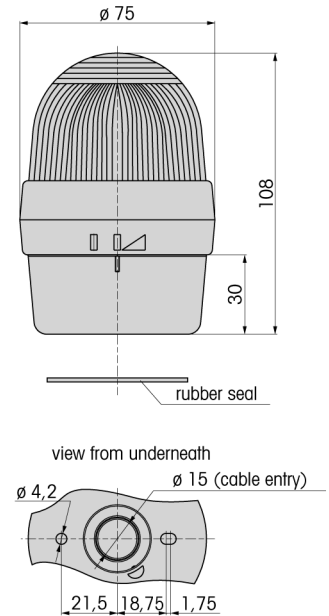

światło błyskowe	24 V =	115 V ~	230 V ~
Mocowanie:	rura		
czerwone	807 100 55	807 100 67	807 100 68
zielone	807 200 55	807 200 67	807 200 68
żółte	807 300 55	807 300 67	807 300 68
niebieskie	807 500 55	807 500 67	807 500 68

światło błyskowe	12 V =	24 V =	115 V ~	230 V ~
Mocowanie:	podstawa/uchwyt			
czerwone	807 105 54	807 105 55	807 105 67	807 105 68
zielone	807 205 54	807 205 55	807 205 67	807 205 68
żółte	807 305 54	807 305 55	807 305 67	807 305 68
niebieskie	807 505 54	807 505 55	807 505 67	807 505 68

Akcesoria:

żarówka BA 15d długość maks. 42 mm	
12 V, 5 W	955 840 34
24 V, 5 W	955 840 35
30 V, 5 W	955 840 32
115 V, 5 W	955 840 57
230 V, 5 W	955 840 38

żarówka LED BA 15d długość maks. 42 mm			
napięcie	24 V ≐	115 V ~	230 V ~
pobór prądu	< 45 mA	< 15 mA	< 15 mA
czerwona	956 100 75	956 100 67	956 100 68
zielona	956 200 75	956 200 67	956 200 68
żółta	956 300 75	956 300 67	956 300 68
biała	956 400 75	956 400 67	956 400 68
niebieska	956 500 75	956 500 67	956 500 68

Podstawa z rurą o śr.25mm/110mm:	975 840 10
Uchwyt jednostronny:	975 840 85
Uchwyt dwustronny:	975 840 86
Kratka ochronna:	975 826 03