

## 216 Lampa instalacyjna światło ciągłe



- wysoki stopień ochrony IP 65 – możliwość montażu na zewnątrz
- optymalne natężenie oświetlenia
- widoczność 360°
- prosty sposób podłączenia za pomocą 6.3 mm końcówek widelkowych płaskich
- wymiana żarówki poprzez zdjęcie klosza
- odpowiednia do użycia w standardowych, 22 mm panelach kontrolnych

### Specyfikacja techniczna:

Obudowa: PA 6.6 GF, czarna  
Klosz: poliwęglan, przezroczysta  
Podłączenie: końcówki widelkowe płaskie 6.3 x 0.8 mm  
ochrona przed dotykiem według normy BGV A2,  
w przypadku izolowanych końcówek

Montaż: tablicowy przy  $\varnothing 22.5$  mm (M 22)  
Wymiary: 57 mm x 69 mm  
(średnica x wysokość)  
Napięcie: maks. 48 V  
Oprawka żarówki: B 15d, 7 Watt maks.  
Wymiana żarówki: poprzez zdjęcie klosza

Żarówka nie jest uwzględniona w zestawie.

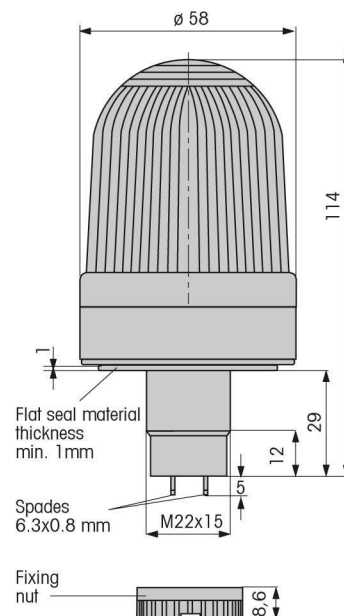
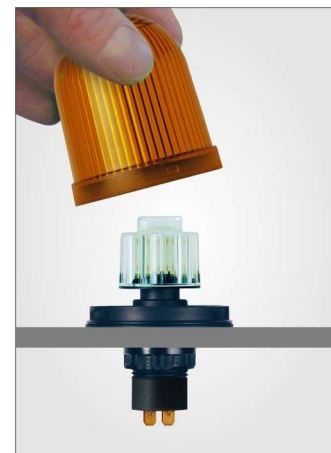

# TECHNIKA SYGNAŁOWA, SYGNALIZACYJNA OPTYCZNA I DŹWIĘKOWA



Dane do zamówienia:

<b>światło ciągłe</b>	<b>12-48 V</b>
czerwone	216 100 00
zielone	216 200 00
żółte	216 300 00
bezbbarwne	216 400 00
niebieskie	216 500 00

Akcesoria:

<b>żarówka BA 15d długość maks. 52 mm</b>	
12 V, 7 W	955 015 34
24 V, 7 W	955 015 35
30 V, 5 W	955 840 32

<b>żarówka LED BA 15d długość maks. 42 mm</b>	
<b>napięcie</b>	<b>24 V AC/DC</b>
<b>pobór prądu</b>	<b>&lt; 45 mA</b>
czerwone	956 100 75
zielona	956 200 75
żółta	956 300 75
biała	956 400 75
niebieska	956 500 75