

206/207/208

Lampa instalacyjna światło ciągle/LED/błyskowe

- wysoki stopień ochrony IP 65 - do użytku zewnętrznego
- optymalne natężenie oświetlenia
- widoczność 360°
- proste podłączenie za pomocą 6.3 mm końcówek widelkowych płaskich
- wymiana żarówki poprzez zdjęcie klosza
- odpowiednia do montażu w 22 mm standardowych panelach kontrolnych i rozłącznikach



Specyfikacja techniczna:

Obudowa: PA 6.6 GF, czarna
Klosz: poliwęglanowy, przezroczysty
Podłączenie: końcówki widelkowe płaskie 6.3 x 0.8 mm
ochrona przed dotykiem według normy BGV A2,
w przypadku izolowanych końcówek



Światło stałe 206

Montaż: tablicowy przy Ø22.5 mm(M 22)
Wymiary : 57 mm x 53 mm
(średnica x wysokość)
Napięcie: maks. 250 V
Oprawka żarówki: B 15d 5 Watt max.
Wymiana żarówki: przez zdjęcie klosza
Żarówka nie jest uwzględniona w zestawie

LED światło stałe 207

Montaż: tablicowy przy Ø22.5 mm(M 22)
Wymiary : 57 mm x 69 mm
(średnica x wysokość)
Prąd rozruchowy: < 0.5 A (at 24 V)
Napięcie: 24 V AC/DC , 115 V AC , 230 V AC
Pobór prądu: 45 mA przy 24 V
25 mA przy 115 V
25 mA przy 230 V



TECHNIKA SYGNAŁOWA, SYGNALIZACYJNA OPTYCZNA I DŹWIĘKOWA



Światło błyskowe 208

Montaż: tablicowy przy $\varnothing 22.5$ mm (M 22)
 Wymiary : 57 mm x 69 mm
 (średnica x wysokość)
 Częstotliwość błysku: c. 0.75 Hz
 Energia błysku: 1 Ws
 Żywotność: 4 x 106 błysków
 Napięcie: 24 V = , 115 V ~ , 230 V ~
 Pobór prądu: 100 mA przy 24 V
 25 mA przy 115 V
 30 mA przy 230 V

M 22 x 1,5 mm - Żywotność do 100,000 godzin

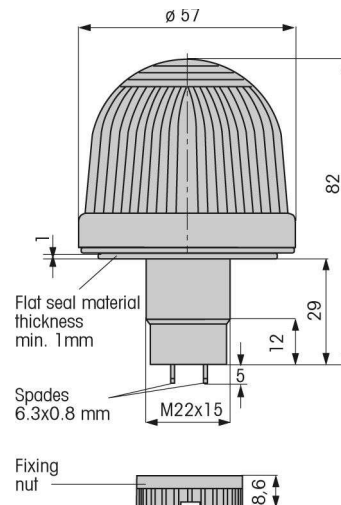
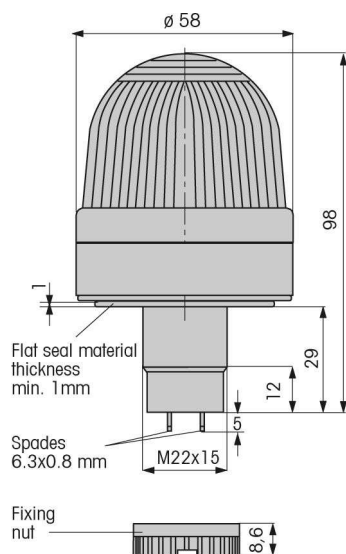
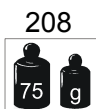
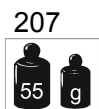
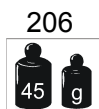

TECHNIKA SYGNAŁOWA, SYGNALIZACYJNA OPTYCZNA I DŹWIĘKOWA



Dane do zamówienia:

Światło ciągłe	12-240 V		
czerwone	206 100 00		
zielone	206 200 00		
żółte	206 300 00		
bezbbarwne	206 400 00		
niebieskie	206 500 00		
LED światło stałe	24 V AC/DC	115 V AC	230 V AC
czerwone	207 100 75	207 100 67	207 100 68
zielone	207 200 75	207 200 67	207 200 68
żółte	207 300 75	207 300 67	207 300 68
bezbbarwne	207 400 75	207 400 67	207 400 68
niebieskie	207 500 75	207 500 67	207 500 68
Światło błyskowe	24 V DC	115 V AC	230 V AC
czerwone	208 100 55	208 100 67	208 100 68
żółte	208 300 55	208 300 67	208 300 68
bezbbarwne	208 400 55	208 400 67	208 400 68
niebieskie	208 500 55	208 500 67	208 500 68

Akcesoria:

żarówka BA 15d długość maks. 42 mm	
12 V, 5 W	955 840 34
24 V, 5 W	955 840 35
30 V, 5 W	955 840 32
115 V, 5 W	955 840 57
230 V, 5 W	955 840 38

żarówka LED BA 15d (tylko dla lamp o świetle ciągłym serii 206)
długość maks. 42 mm

Napięcie	24 V AC/DC	115 V AC	230 V DC
Pobór prądu	< 45 mA	< 15 mA	< 15 mA
Czerwona	956 100 75	956 100 67	956 100 68
Zielona	956 200 75	956 200 67	956 200 68
Żółta	956 300 75	956 300 67	956 300 68
Biała	956 400 75	956 400 67	956 400 68
Niebieska	956 500 75	956 500 67	956 500 68

wymiana żarówki poprzez zdjęcie klosza (żarówka LED jako akcesoria)